

- APPOGGI SFERICI - **KBS**

Kaltha progetta, fornisce ed installa APPOGGI SFERICI aventi le seguenti caratteristiche:

- Appoggi a calotta sferica (acciaio / PTFE) con interposta calotta di rotazione fra basamento e piastra superiore, che permette tutte le rotazioni intorno ai tre assi, determinando così un comportamento a cerniera sferica.



- Le rotazioni possono essere di notevole entità (fino a 3° e più) in modo da consentire compensazioni di pendenze d'impalcato e/o errori di posa;
- Sono conformi alla vigente normativa europea EN 1337, dotati di marcatura CE.
- Possono avere comportamento rigido trasmettendo i carichi in tutte le direzioni del piano (appoggi fissi **KBSF**) oppure consentire lo spostamento in una sola direzione (appoggi unidirezionali **KBSU**) o in tutte le direzioni del piano (appoggi multidirezionali **KBSM**);



CARATTERISTICHE TECNICHE

- carichi verticali fino a 50000 kN;
- carichi orizzontali fino a 5000 kN e fino a più del 100% del corrispondente carico verticale;
- spostamenti illimitati;
- collegamenti con la struttura e modalità di posa calibrati a seconda delle necessità di progetto.



MARK OF CONSTANCY OF PERFORMANCE

SIGLA	CARICHI ULS [kN]		B [mm]	ΦU [mm]	H [mm]	ΦP [mm]	hP [mm]
	Vert.	Orizz.					
KBSF 1000-150-150	1000	150	280	270	90	50	15
KBSF 2000-300-300	2000	300	350	340	90	55	15
KBSF 3000-450-450	3000	450	410	400	91	80	20
KBSF 4000-600-600	4000	600	470	450	96	100	20
KBSF 5000-750-750	5000	750	510	490	102	100	20
KBSF 7500-1125-1125	7500	1125	620	580	112	125	20
KBSF 10000-1500-1500	10000	1500	710	670	119	150	25
KBSF 15000-2250-2250	15000	2250	860	760	136	250	25

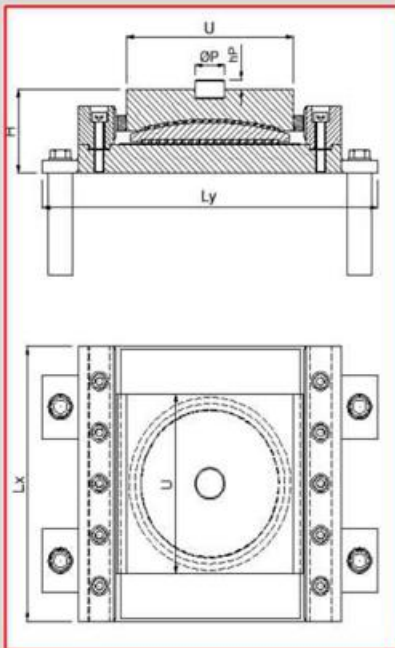
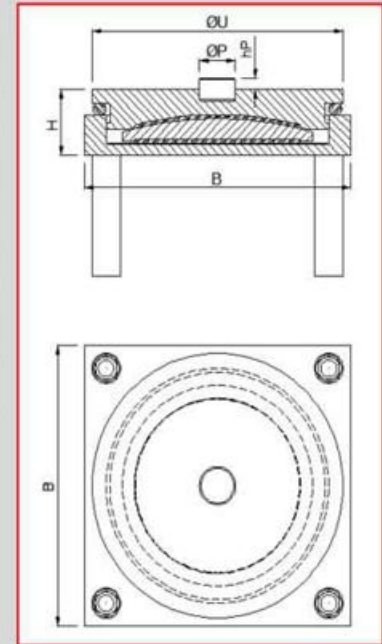

KBS

SIGLA	CARICHI ULS [kN]		U [mm]	Lx [mm]	Ly [mm]	H [mm]	ΦP [mm]	hP [mm]
	Vert.	Orizz.						
KBSU 1000/100-150	1000	150	220	370	350	94	50	15
KBSU 2000/100-300	2000	300	290	440	430	100	55	15
KBSU 3000/100-450	3000	450	350	500	500	106	80	20
KBSU 4000/100-600	4000	600	400	550	560	118	100	20
KBSU 5000/100-750	5000	750	440	590	610	126	100	20
KBSU 7500/100-1125	7500	1125	530	680	730	135	125	20
KBSU 10000/100-1500	10000	1500	610	760	830	142	150	25
KBSU 15000/100-2250	15000	2250	730	880	970	169	250	25

SIGLA	CARICHI ULS	ΦU [mm]	Lx [mm]	Ly [mm]	H [mm]
	Vert [kN]				
KBSM 1000/100/20	1000	200	350	260	83
KBSM 2000/100/20	2000	260	410	320	88
KBSM 3000/100/20	3000	310	470	380	91
KBSM 4000/100/20	4000	350	520	430	99
KBSM 5000/100/20	5000	390	560	470	106
KBSM 7500/100/20	7500	470	640	550	118
KBSM 10000/100/20	10000	530	710	620	127
KBSM 15000/100/20	15000	640	830	740	150

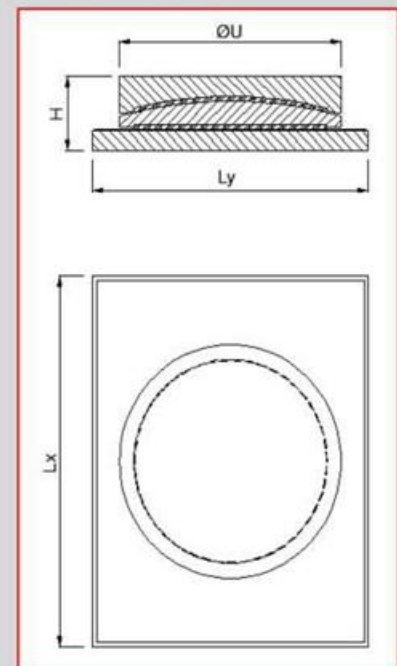

N.B.: spostamenti long. ± 25 mm e trasv. ± 10 mm; per spostamenti maggiori è sufficiente incrementare la dimensione dell'appoggio della differenza delle corse; l'altezza dell'appoggio potrebbe variare lievemente.